

P28.10-2226-09

Représenté sur le type 164.1 avec  
moteur 642, avec pack tout-terrain, code  
430

- 1 Barre transversale
- 2 Vis
- 3 Fiche servomoteur boîte de transfert
- 4 Arbre de transmission arrière
- 5 Support
- 6 Vis
- 7 Écrous

- 8 Palier de boîte de vitesses
- 9 Vis
- 10 Vis
- 11 Arbre de transmission avant
- 12 Palier caoutchouc
- 13 Appui
- 14 Plaque de boîte de vitesses
- 15 Boîte de transfert

- B57x1 Connecteur capteur absolu  
boîte de transfert
- Y108x1 Connecteur vanne d'inversion  
boîte de transfert

Représenté sur la boîte de transfert  
DOUBLE-SPEED, avec pack tout-terrain,  
code 430

- 11 Arbre de transmission avant
- 15 Boîte de transfert
- 16 Vis
- 17 Vis

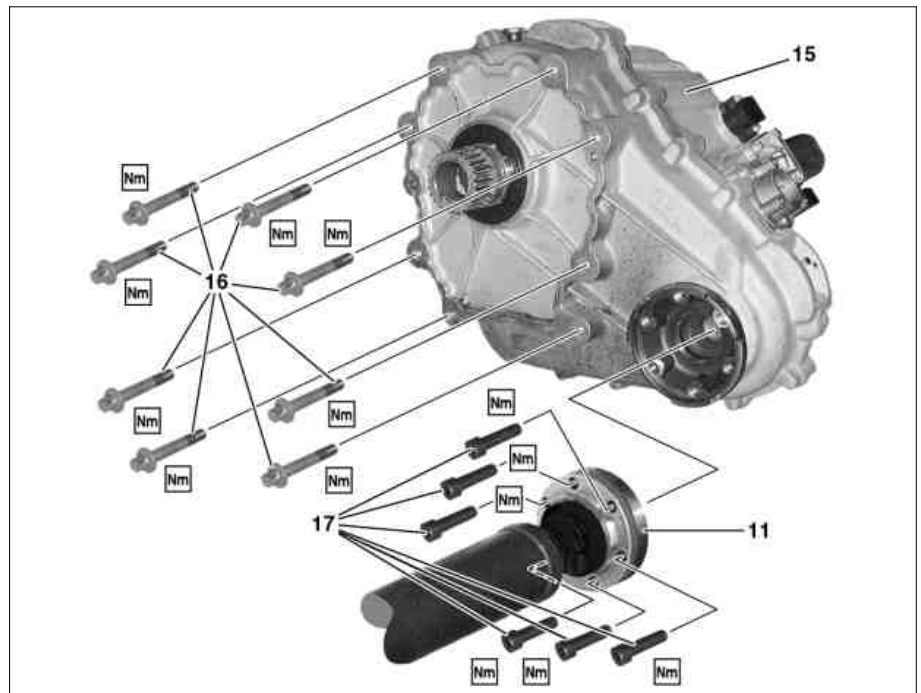

P28.10-2228-06

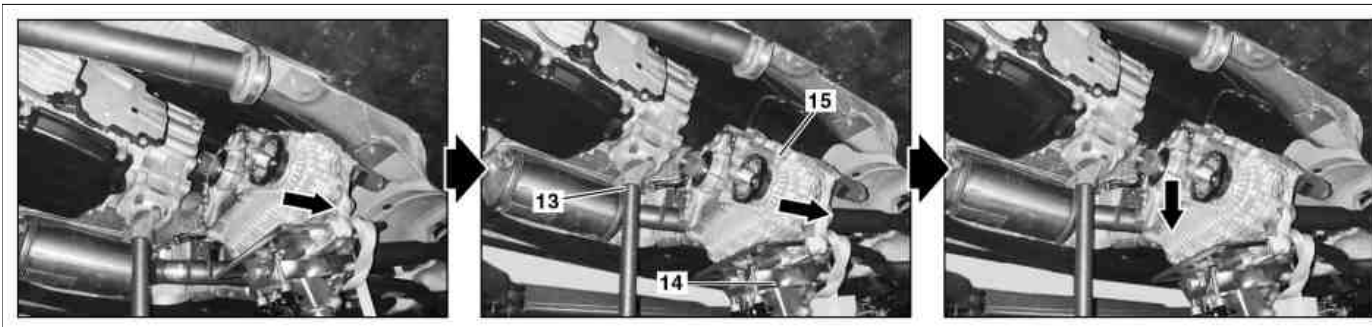

P28.10-2227-07

Représenté sur le type 164.1 avec  
moteur 642, avec pack tout-terrain, code  
430

13 Appui

















14 Plaque de boîte de vitesses

15 Boîte de transfert

#### Avis de modifications

25.6.07	Modifié l'outil spécial pour retenir l'arbre de transmission Respecter le schéma de serrage lors du montage de l'arbre de transmission, ajouté	Séquence de travail7	AR41.10-P-0070-03GZ
---------	--	----------------------	---------------------

	<b>Déposer, poser</b>		
<b>Danger !</b>	<b>Danger de mort</b> en cas de glissement ou de basculement incontrôlé du véhicule du pont élévateur	Centrer le véhicule entre les colonnes du pont élévateur et placer les quatre plaques de positionnement aux points d'appui prescrits par le constructeur du véhicule pour le placement sur le pont élévateur.	AS00.00-Z-0010-01A
	Instructions relatives aux vis et écrous autobloquants		AH00.00-N-0001-01A
1	Caler le véhicule sur le pont élévateur et le soulever		AR00.60-P-0100GZ
2	Démonter la partie inférieure arrière du carénage insonorisant	Véhicules avec moteur diesel	
3.1	Séparer le système d'échappement au niveau de l'assemblage à bride entre le catalyseur et le silencieux central	Véhicules avec moteur essence  Moteur 113 Moteur 156 Moteur 272, 273	AR49.10-P-7000GZ AR49.10-P-7000GZS AR49.10-P-7100GZA
3.2	Séparer le système d'échappement au niveau du collier de serrage entre le filtre à particules diesel et la conduite	Véhicules avec moteur 642	AR49.10-P-7100GZB
3.3	Séparer le système d'échappement au niveau du collier de serrage et du raccord à bride entre le filtre à particules diesel et la conduite	Véhicules avec moteur 629	AR49.10-P-7100GZB
4	Démonter l'écran thermique sur la boîte de transfert (15)	Véhicules avec pack tout-terrain code 430	
5	Débrancher la fiche du servomoteur de la boîte de transfert (3), débrancher le connecteur du capteur absolu de la boîte de transfert (B57x1) et le connecteur de la valve de commutation de la boîte de transfert (Y108x1)	Véhicules avec pack tout-terrain code 430	
6	Repérer la position de l'arbre de transmission (4) par rapport à la bride de la boîte de transfert (15)		
7	Desserrer l'arbre de transmission arrière (4) sur la bride de sortie côté essieu arrière sur la boîte de transfert (15)	<b>Pose</b> : Tenir compte du schéma de serrage de l'arbre de transmission arrière (4) sur la boîte de transfert (15).  	AR41.10-P-0050-17GZ  *BA41.10-P-1001-01F *164589020700
8	Dévisser les vis (6) et les écrous (7), démonter le support (5)	Véhicules avec moteur 629, 642  Type 164.8, support (5) à gauche et à droite.  	*BA49.10-P-1003-01U *BA49.10-P-1012-01U

9	Démonter les supports des flexibles de mesure de pression et des capteurs de pression	Véhicules avec moteur 629 	*BA49.10-P-1012-01U
10	Dévisser les vis (2), déposer la barre transversale (1)	 	*BA22.10-P-1006-03G *BA22.10-P-1008-03G
11	Démonter le renfort diagonal du palier de boîte de vitesses (8) et du plancher porteur	 	*BA22.10-P-1007-03G *BA22.10-P-1009-03G
12	Repérer la position de l'arbre de transmission avant (11) par rapport à la bride de la boîte de transfert (15)		
13	Débrancher l'arbre de transmission avant (11) sur la bride de sortie vers l'essieu avant	 <b>Pose</b> : Tenir compte du schéma de serrage de l'arbre de transmission avant.  	AR41.10-P-0070-03GZ *BA41.10-P-1003-01F *164589020700
14	Soutenir la boîte de transfert (15) au niveau du carter avec un appui (13)		
15	Détacher les vis (9, 10) et déposer le palier de boîte de vitesses (8)	 	*BA22.10-P-1004-03G *BA22.10-P-1005-03G
16	Détacher les quatre vis du bas (16) de la boîte de transfert (15)		*BA28.10-P-1002-01A
17	Retirer l'appui (13) du carter de boîte de transfert (15) et l'appliquer sur le palier caoutchouc (12), soutenir la boîte de transfert (15) avec un cric de boîte de vitesses et une plaque de boîte de vitesses (14) Cric télescopique, cric de boîte de vitesses	Plaque de boîte de vitesses VP et VI <a href="gotis://A_25/35/49_02.0">gotis://A_25/35/49_02.0</a>	
18	Abaisser lentement la chaîne cinématique, jusqu'à ce que les vis (16) supérieures de la boîte de transfert (15) soient accessibles		
19	Détacher les quatre vis du haut (16) de la boîte de transfert (15)		*BA28.10-P-1002-01A
20	Pousser la boîte de transfert (15) vers l'arrière, jusqu'à ce que la boîte de transfert (15) soit complètement séparée de la boîte de vitesses, abaisser la boîte de transfert (15)	 Sortir l'arbre d'entrée de la boîte de transfert (15) complètement de la boîte de vitesses.  <b>Pose</b> : Graisser légèrement la denture de l'arbre d'entrée de la boîte de transfert (15). Graisse longue durée MB	*BR00.45-Z-1001-06A
21	Effectuer la pose dans l'ordre inverse		
22	Contrôler la quantité d'huile de la boîte de transfert (15) et la rectifier en cas de besoin	  Huile de boîte de vitesses	*BA28.10-P-1001-01A *BF28.10-P-1001-01E
23	Effectuer un calibrage avec STAR DIAGNOSIS, lire la mémoire des défauts et l'effacer en cas de besoin	 Point de menu: VG → Calculateurs Adaptations → Calibrage.	

 **Silentbloc, support moteur (côté véhicule)**

Numéro	Désignation	Type	164
BA22.10-P-1004-03G	Vis/écrou - Silentbloc arrière sur traverse de moteur arrière	Nm	58
BA22.10-P-1005-03G	Vis traverse de moteur arrière sur carrosserie	Nm	55
BA22.10-P-1006-03G	Vis - tirant sur traverse de moteur arrière	Nm	45
BA22.10-P-1007-03G	Vis - renfort diagonal sur traverse moteur arrière	Nm	45
BA22.10-P-1008-03G	Vis - tirant sur carrosserie	Nm	45

BA22.10-P-1009-03G	Vis - renfort diagonal sur carrosserie	Nm	45
--------------------	--	----	----

### Boîte de transfert complète

Numéro	Désignation	Type 164.1/8
BA28.10-P-1001-01A	Vis de fermeture sur boîte de transfert	Nm 25
BA28.10-P-1002-01A	Vis boîte de transfert sur boîte de vitesses automatique	Nm 45

### Arbre de transmission

Numéro	Désignation	Type 164.1/8
BA41.10-P-1001-01F	Vis autobloquante de l'arbre de transmission sur boîte de transfert (pour essieu arrière)	1e passe Nm 40
		2e passe 4° 90
BA41.10-P-1003-01F	Vis autobloquante - arbre de transmission sur boîte de transfert (côté essieu avant)	1e passe Nm 40
		2e passe 4° 90

### Système d'échappement

Numéro	Désignation	Moteur 642 sur type 164 sans code U42	Moteur 629.912 sur type 164
BA49.10-P-1003-01U	Écrou autobloquant filtre à particules diesel sur support de boîte de transfert	Nm 20	-
BA49.10-P-1012-01U	Vis support carter de boîte de transfert sur carter de boîte de transfert	Nm 34	34

### Boîte de transfert complète

Numéro	Désignation	Type 164, 166 Single-Speed	Type 164, 166 Double-Speed
BF28.10-P-1001-01E	Huile de boîte de vitesses	Capacité Litres 0,5	1,5
	Prescriptions relatives aux lubrifiants et ingrédients	Feuille BB00.40-P-0236-12A	BB00.40-P-0236-12A

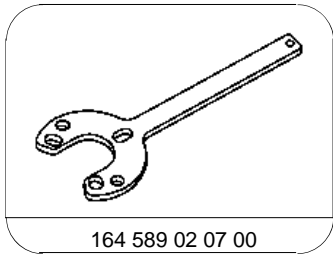

Clé de maintien

#### Matériel de réparation

Numéro	Désignation	Référence
BR00.45-Z-1001-06A	Graisse longue durée	A 000 989 63 51 11